

ANTRIEBSTECHNIK

# INDIVIDUELLE PRODUKT LÖSUNG

Kontaktieren Sie uns gerne für Ihre individuelle Bremse



## Präzision aus Leidenschaft

Zertifiziert nach DIN EN ISO 9001 und 14001

PRECIMA Magnettechnik GmbH  
Röcker Str. 16  
D-31675 Bückeburg  
Tel.: +49 (0) 5722-89332-0  
Fax.: +49 (0) 5722-89332-2  
E-Mail: info@precima.de  
www.precima.de

2024 - v1.01



 **PRECIMA**

DE

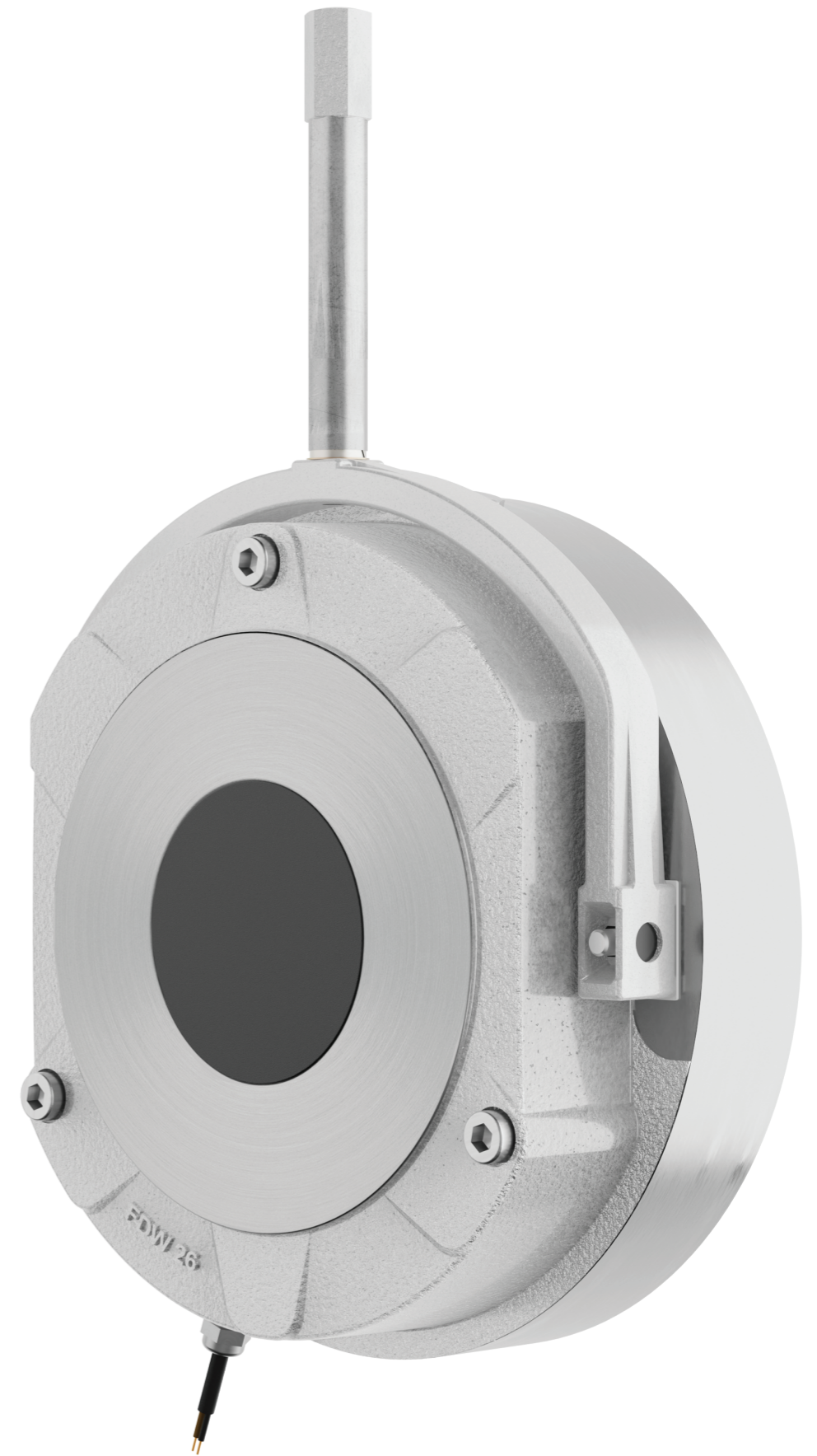

**FDW**  
Federkraftbremse

TECHNISCHE DATEN



OPTIONEN

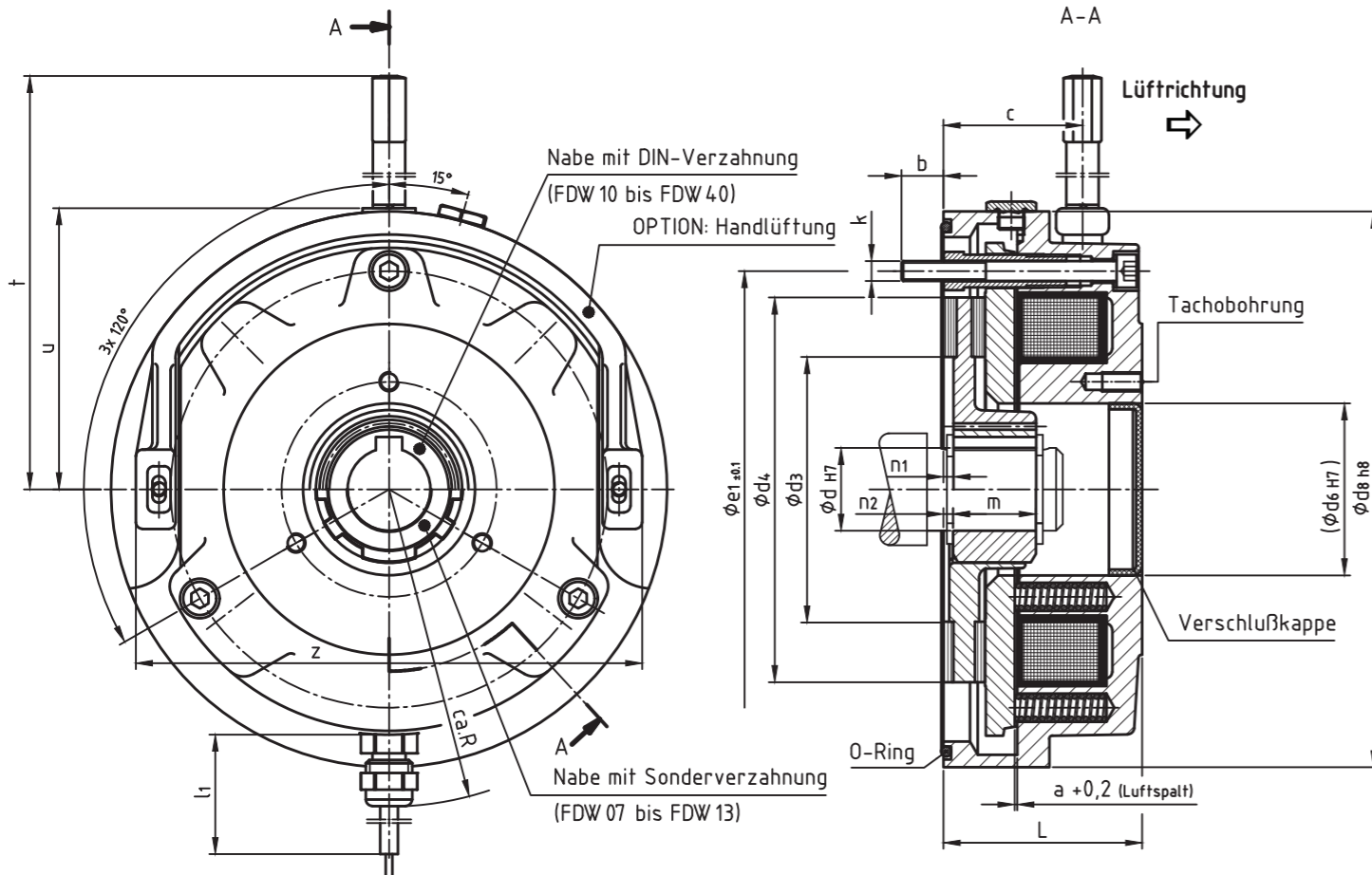

- Geschlossene Standardbremse
- Arbeits- oder Haltebremse
- Abgedichtet gegen äußere Einflüsse
- Schutzart IP 66
- Montagefreundlich und wartungsarm
- Umgebungstemperatur -20°C bis +40°C

- Handlüftung (wahlweise arretierbar)
- Anbauflansch
- Gewindebohrungen für Geberanbau (Tachobohrungen)
- Stillstandsheizung
- Mikroschalter (Funktions- oder Verschleißüberwachung)
- Induktiver Sensor (Funktionsüberwachung)
- ATEX Zone 22
- Z-Lamelle bei durchgehender Welle
- Kundenspezifische Ausführungen auf Anfrage

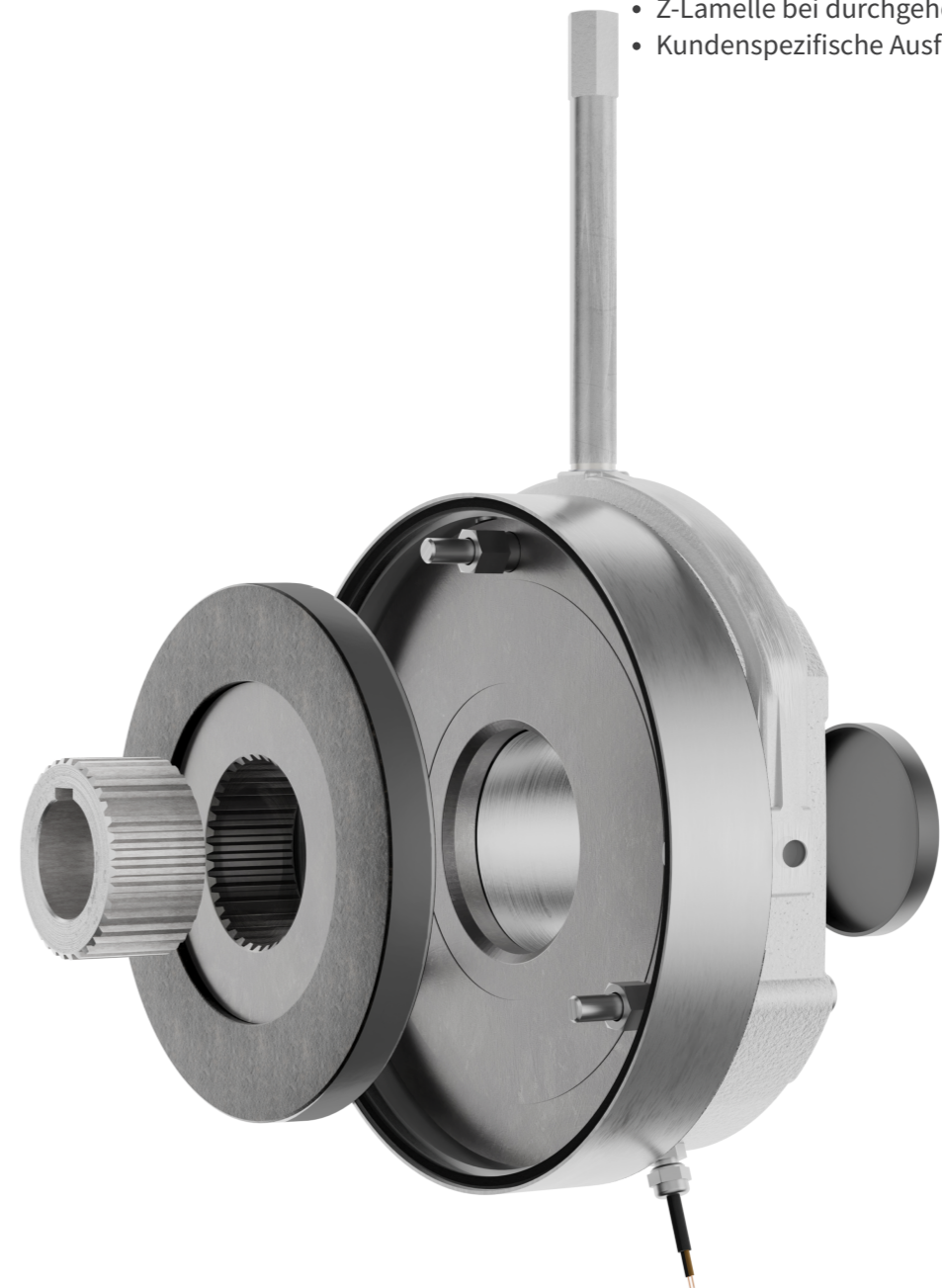

Größe	Nennbremsmoment Mb Nenn [Nm]	P [W] @ 20°C	a	b	c	ød H7	ød3	ød4	ød6	ød8	es01	L	l1	k	m	n1	n2	caR	t	u	z
07	1 - 5	20	0,15	6,5	15,5	11/12/15°	42,1	57	25	84	66	38	400 bis 1000	3xM4	18	-	0,5	-	97	49,5	76
08	2 - 7,5	33	0,2	6	30	11/12/15°	42,1	60	26	98	72	40		3xM4	18	1,5	0,5	54	100	55	89
10	4 - 15	42	0,2	8,5	43,5	11/12/15°	50	78	32	120	90	48		3xM5	20	2,5	1	65	110	65	111
13	8 - 30	50	0,3	12	39	15/20	62	96	42	145	112	53,5		3xM6	20	3,5	1,5	79	135	75	132
15	17 - 60	63	0,3	13	42	20/25	80	118,5	52	168	132	60	400 bis 1500	3xM6	25	3	-	89	140	85	151
17	26 - 90	75	0,3	14	46	25/30/35x	84	127,5	62	188	145	70		3xM8	30	3	-	98	165	97	172
20	42 - 150	96	0,4	14	51,5	30/35/40	94	127,5	72	213	170	80		3xM8	30	3	-	110	186	116	196
23	65 - 225	114	0,4	15	58	35/40/45	120	152	80	245	196	90		3xM8	35	4	-	125	204	128	224
26	125 - 375	150	0,5	19	62	40/45/50/55°	130	204	90	276	230	99	6xM10	40	4	-	140	285	148	258	
30	200 - 600	210	0,5	17	64	50/60/65°	180	255	115	324	278	105		6xM10	50	4	-	164	310	175	304

Änderungen und Irrtümer vorbehalten  
 Maße in mm, Standard-Passfedernut nach DIN 6885 / 1-JS9  
 \* Passfedernut nach DIN 6885 Bl.3